

Montageanleitung (Original: de)

8048395

1511NH

Rückschlagventil VMPA...-RV

FESTO

Festo SE & Co. KG

Postfach
73726 Esslingen
Deutschland
+49 711 347-0
www.festo.com

1. Teileliste

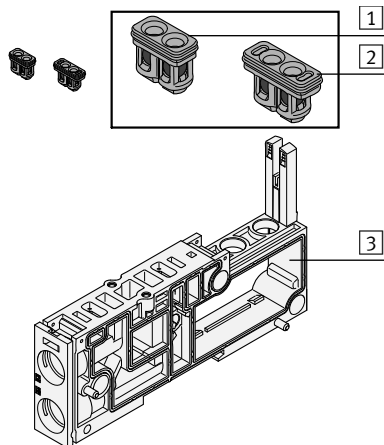

- 1** Rückschlagventil VMPA14-RV (1x)
- 2** Rückschlagventil VMPA2-RV (1x)

Nicht im Lieferumfang

- 3** Anschlussplatte VMPAC-AP-14-...
VMPA2-FB-AP-2-1-...
VMPAL-AP-14-...
VMPAL-AP-20-...

2. Bestimmungsgemäße Verwendung

Rückschlagventil VMPA...-RV:

Sperren der Kanäle 3 und 5 verhindert bei hohem Rückstaudruck ein unbeabsichtigtes Schalten der Aktoren.

3. Kombinationen Rückschlagventil **1/2** mit Anschlussplatte **3**

Rückschlagventil	VMPA14-RV	VMPA2-RV
Anschlussplatte	VMPAC-AP-14-... VMPAL-AP-14-...	VMPA2-FB-AP-2-1-... VMPAL-AP-20-...

4. Montage Rückschlagventil **1/2**

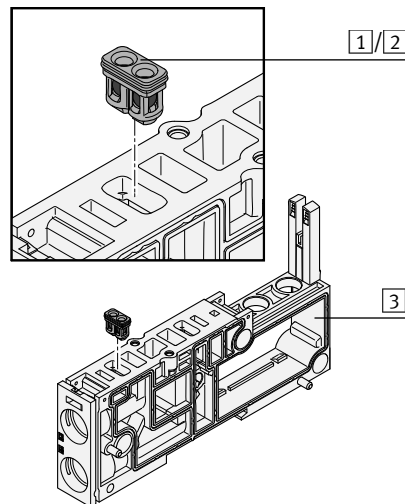

→ Hinweis

Funktionsstörung und Sachschaden durch unsachgemäße Montage.

- Dichtfläche der Anschlussplatte **3** bei Montage des Rückschlagventils **1/2** nicht beschädigen.
- Rückschlagventil **1/2** bündig in die Kanäle 3 und 5 der Anschlussplatte **3** einpressen.

Check valve VMPA...-RV

FESTO

Festo SE & Co. KG

Postfach
73726 Esslingen
Germany
+49 711 347-0
www.festo.com

1. Parts list

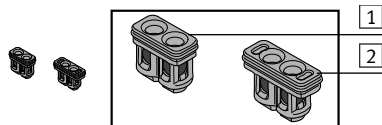

- 1** Check valve VMPA14-RV (1x)
- 2** Check valve VMPA2-RV (1x)

Not in scope of delivery

- 3** Sub-base
VMPAC-AP-14-...
VMPA2-FB-AP-2-1-...
VMPAL-AP-14-...
VMPAL-AP-20-...

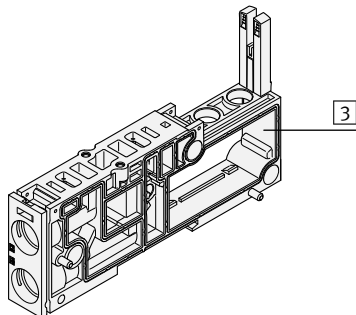

2. Intended use

Check valve VMPA...-RV:

Blocking channels 3 and 5 prevents unintended switching of the actuators if back pressure is high.

3. Combinations of check valve **1/2** with sub-base **3**

Check valve	VMPA14-RV	VMPA2-RV
Sub-base	VMPAC-AP-14-... VMPAL-AP-14-...	VMPA2-FB-AP-2-1-... VMPAL-AP-20-...

4. Mounting of check valve **1/2**

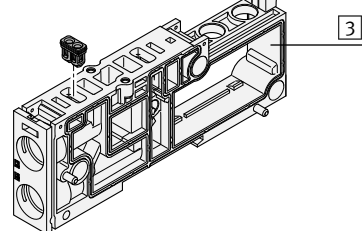
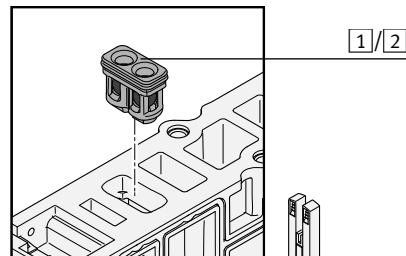

→ Note

Incorrect mounting can cause malfunction and material damage.

- Do not damage sealing surface of the sub-base **3** when mounting the check valve **1/2**.
- Press check valve **1/2** flush into channels 3 and 5 of the sub-base **3**.